

Nychair X™

組み立てのコツ

組み立てネジが入りにくいとき、組み立てのコツをご案内します。電動工具のご使用はシートパイプのネジ山を傷つけ、ネジが入らなくなりますので、必ず手回しのプラスドライバーをお使いください。

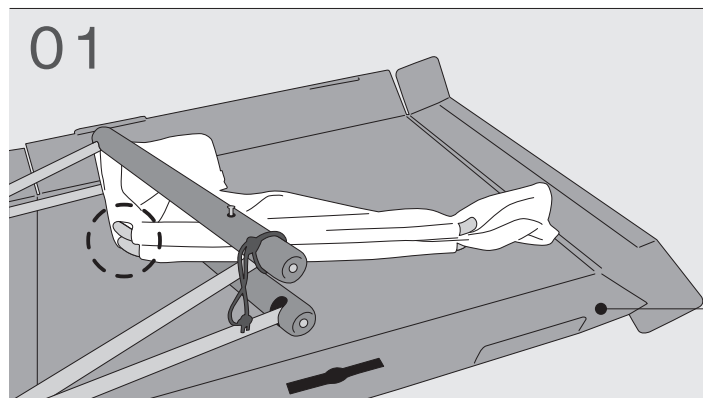

01

シートパイプをそろえる

ネジで仮留めする前に
シートパイプをそろえて重ねると、
ずれにくく、ネジが入れやすいです。

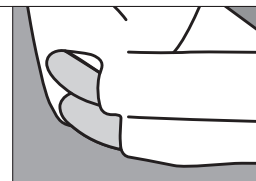

POINT1

床にキズがつかないように敷物を。
本体梱包のダンボールもおすすめです。

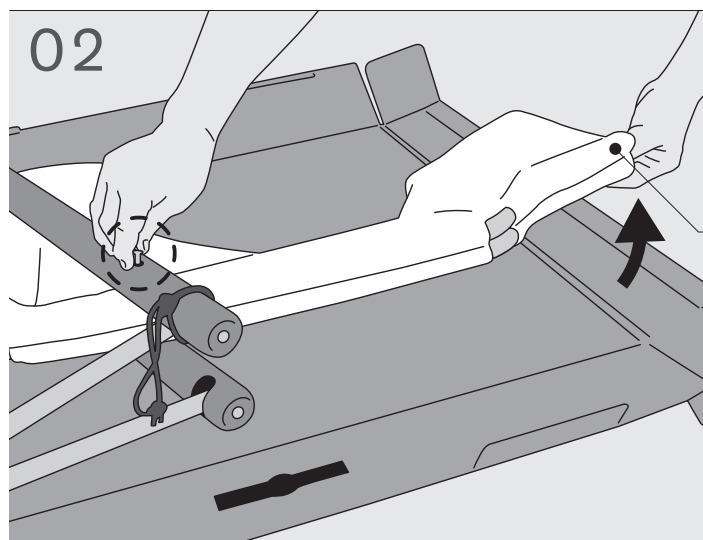

02

仮留めする

ネジを手で軽く
手加減しながら仮留めします。
途中で止まっても問題ございません。

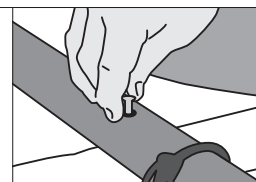

POINT2

シートパイプを手で支えながら
パイプを上下に調整すると
ネジが締めやすくなります。

POINT3

肘かけのネジ穴と、パイプのネジ穴が
まっすぐ合うように調整して
仮留めしてください。

ネジ穴断面イメージ

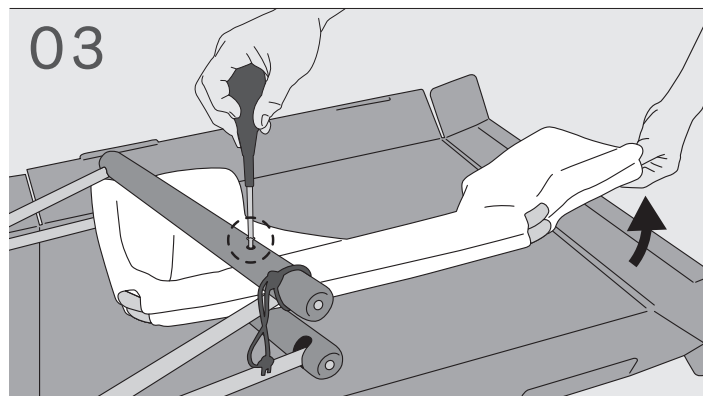
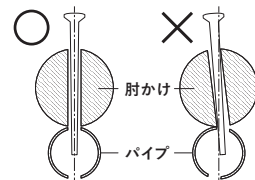

03

ネジを締める

ちょっと力をこめて、
プラスドライバーで締めていきます。
4カ所のネジを対角線に少しずつ
締めていくとバランスよくできます。

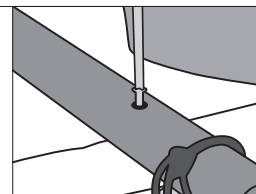

POINT4

ドライバーのサイズは2~3番がおすすめです。
小さいドライバーは力が入りにくいことがあります。

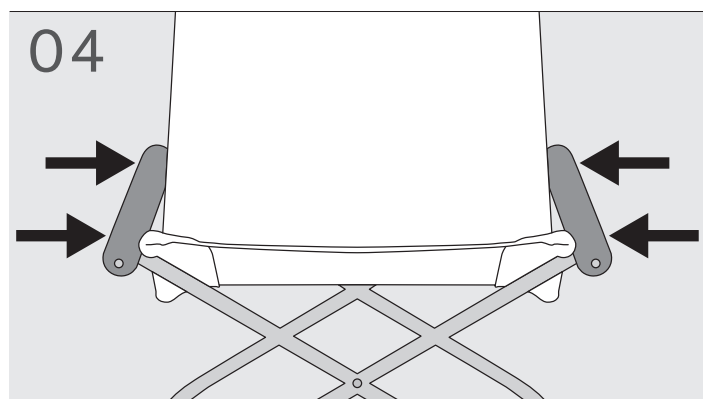

04

開いた状態でネジを締める

最後に開いた状態で、シートパイプと肘かけの隙間が無いよう、
もう一度ネジを締めて完成です。

【ご注意】ネジがスムーズに入らない時

ネジ穴同士がまっすぐにつながっておらず、わずかにずれている
可能性がございます。ネジが斜めの状態でネジを回してしまうと、
シートパイプ側のネジ山を破損し、ネジが入らなくなりますので、
今一度ネジ穴の状態をご確認ください。